



**AUTOMATIZÁCIA
MERACIE PRÍPRAVKY
CNC OBRÁBANIE**

DUO FORM s.r.o.

Firma vznikla v roku 2004, kde jej hlavnou činnosťou bola výroba výsekových nástrojov. Postupne firma rozšírila svoje portfólio o systémy priemyselnej automatizácie, meracích prípravkov a CNC obrábanie. Má dlhoročné skúsenosti s konštrukciou strojov a strojných zariadení najmä pre automobilový priemysel.

ŠPECIALIZÁCIA FIRMY:

- CNC obrábanie
- Meracie , trhacie a montážne prípravky
- Jednoúčelové stroje a montážne linky
- Dopravníky a robotické pracoviská

PRE NAŠICH ZÁKAZNÍKOV ZABEZPEČÍME



Technický 3D návrh zariadenia



Konštrukčné vyhotovenie



Výroba



Vývoj Softwaru a technickú dokumentáciu

/ Technický 3D návrh zariadenia:

Technický 3D návrh zariadenia je zhotovený s ohľadom na aktuálne bezpečnostné a technické požiadavky na konštrukciu strojných zariadení podľa platných predpisov a noriem tak, aby spĺňala požiadavky certifikácie CE.

Výsledkom je vyhotovenie 3D návrhu podľa požiadaviek zákazníka.

/ Konštrukčné vyhotovenie

Ak si zákazník schváli 3D návrh prejde sa ku konštrukcii daného výrobku, zariadenia. Konštrukčný návrh si následne odsúhlasia naši odborní pracovníci. Po odsúhlasení konštruktér pripraví technické výkresy do výroby. Konštrukčné práce zahŕňajú:

- Strojnú konštrukciu
- Elektro konštrukciu
- Pneumatickú a hydraulickú konštrukciu



/ Výroba

Výroba zahŕňa:

- Výrobu nosnej konštrukcie (zváraná alebo skladaná z hliníkových profilov)
- Výrobu jednotlivých mechanických dielov kde používame vlastný strojový park:
 - Laser
 - Vodný lúč
 - Sústruh
 - CNC frézovacie stoje (tri 3-osé a jedna 5-osá frézka)
 - 3D tlač

/ Vývoj softwaru a spracovanie dokumentácie

Pre softwarové riadenie používame systémy:

AllenBradley, Mitsubishi, Siemens

Technická dokumentácia je vyhotovená v súlade s platnou legislatívou.

Obsahuje:

- Návod na obsluhu
- Revízná správa
- Vyhlásenie o zhode CE
- Analýza rizík
- Zoznam náhradných dielov
- Plán kontroly a údržby
- Elektro schémy
- Pneumatické schémy
- Kusovníky



/ CNC obrábanie

- Technológia trieskového obrábania
- 3-osá a 5-osá fréza
- Dosahovaná presnosť 0,01 mm
- Plast, oceľ, hliník, mosadz



/ Meracie, trhacie a montážne prípravky

- Kontrolovanie a overovanie rozmerov vyrábaných komponentov
- Zlepšenie ergonómie práce
- Zvýšenie efektivity montážneho procesu
- Kontrolovanie kvality zvaru

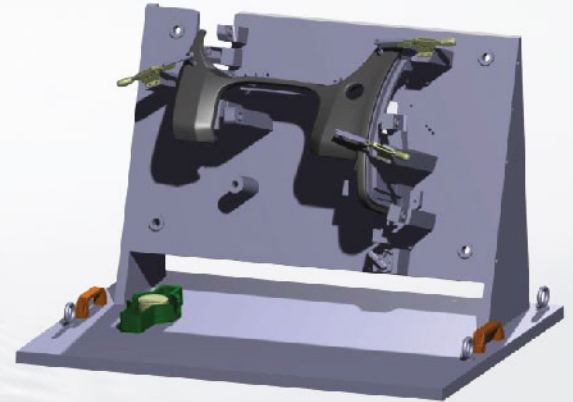
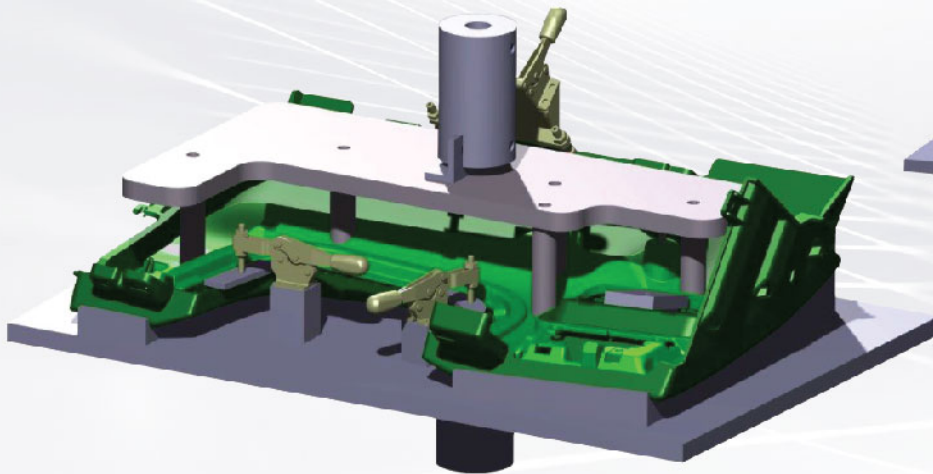

/ Jednúčelové stroje a montážne linky

- Vyrábame na zákazku podľa požiadaviek zákazníka
- Spĺňajú výkonové, úžitkové aj kvalitatívne kritériá
- Využívame hliníkové profily a železné konštrukcie
- Minimalizácia ľudského zlyhania
- Nepretržitá 24 hodinová prevádzka



/ Dopravníky a robotické pracovišká

- Zamerané na zabezpečenie automatizovanej prepravy materiálov a hotových výrobkov
- Vyžadujú minimálnu údržbu a maximalizujú produktivitu
- Vysoká spoľahlivosť, rýchlosť a dlhodobá výdrž

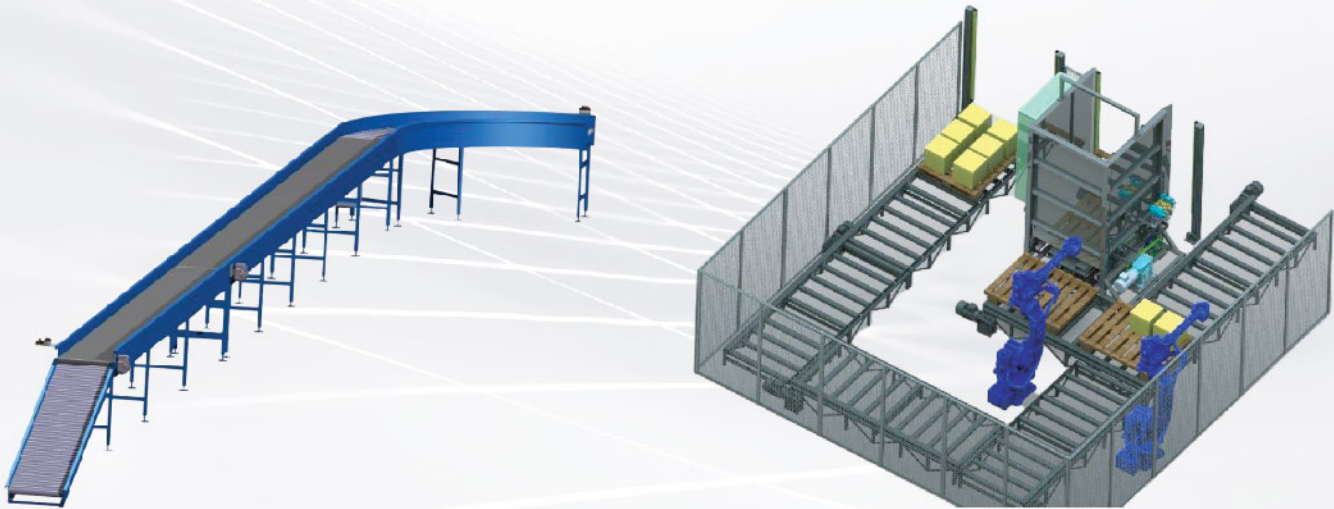



www.duoform.sk



DUO FORM, s. r. o. / DR. G. SCHAEFLERA 2922/14 / 909 01 SKALICA / SLOVENSKÁ REPUBLIKA

SEKRETARIÁT: +421 910 610 121 / KONŠTRUKCIA +421 918 064 832 / EMAIL: duoform@duoform.sk